

Artemide[®]

Artemide Presentation

↪ 23

Discovery Suspension - Satinized aluminium - App Compatible

Ernesto Gismondi



IP20    Dimmbar: +  -

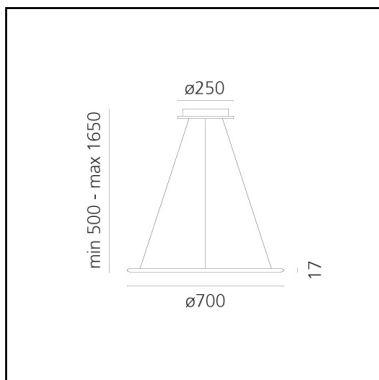

LUMINAIRE

- Watt: **40W**
- Spannung (V): **220-240V**
- Lichtstrom (lm): **2857lm**
- CCT: **3000K**
- Efficiency: **55%**
- Efficacy: **71.44lm/W**
- CRI: **90**
- Dimmable Typology: **Push & APP**

BESCHREIBUNG

Discovery ist ein Element, das nicht in das Ambiente eindringt, nicht hervorsticht und entmaterialisiert ist. Wenn es eingeschaltet wird, gewinnt es dank des Lichts an Volumen und zeichnet die zentrale emittierende Oberfläche. Das Ergebnis ist ein gleichmäßiges Licht, ideal für das Arbeitsambiente. Die große optoelektronische Einheit zusammen mit einer tiefgreifenden Kultur des Projekts und dem technischen Know-how rufen eine ausgesprochen übergreifende und überraschende Lösung hervor, indem die Innovation in Emotionen der Wahrnehmung übertragen wird.

ARTIKELNUMMER: 1999110APP

FUNKTIONEN

- Artikelnummer: **1999110APP**
- Farbe: **Satinized aluminium**
- Installation: **Pendelleuchte**
- Material: **Technopolymer, aluminium**
- Serie: **Design Collection**
- Anwendungsbereich: **Innenbeleuchtung**
- design: **Ernesto Gismondi**

DIMENSION

- Höhe: **cm 1.7**
- Breite: **cm 70**
- Durchmesser Fuß: **cm 25**
- Max Höhe von der Decke: **cm 165**
- Glühdrahttest: **650°**

INKLUSIVE LICHTQUELLEN

- Kategorie: **Led**
- Anzahl: **7**
- Watt: **5.4W**
- Lichtstrom (lm): **648lm**
- Farbtemperatur(K): **3000K**
- CRI: **90**
- Color Tolerance: **MacAdam 3SDCM**
- Efficacy: **120lm/W**
- Service Life: **50000-L70**

Discovery Suspension - Satinized aluminium

Ernesto Gismondi



IP20    Dimmbar: +  -

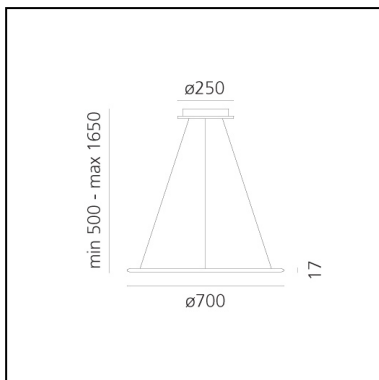

LUMINAIRE

- Watt: **40W**
- Spannung (V): **220-240V**
- Lichtstrom (lm): **2857lm**
- CCT: **3000K**
- Efficiency: **55%**
- Efficacy: **71.44lm/W**
- CRI: **90**
- Dimmable Typology: **Push/DALI**

BESCHREIBUNG

Discovery ist ein Element, das nicht in das Ambiente eindringt, nicht hervorsticht und entmaterialisiert ist. Wenn es eingeschaltet wird, gewinnt es dank des Lichts an Volumen und zeichnet die zentrale emittierende Oberfläche. Das Ergebnis ist ein gleichmäßiges Licht, ideal für das Arbeitsambiente. Die große optoelektronische Einheit zusammen mit einer tiefgreifenden Kultur des Projekts und dem technischen Know-how rufen eine ausgesprochen übergreifende und überraschende Lösung hervor, indem die Innovation in Emotionen der Wahrnehmung übertragen wird.

ARTIKELNUMMER: 1999110A

FUNKTIONEN

- Artikelnummer: **1999110A**
- Farbe: **Satinized aluminium**
- Installation: **Pendelleuchte**
- Material: **Technopolymer, aluminium**
- Serie: **Design Collection**
- Anwendungsbereich: **Innenbeleuchtung**
- design: **Ernesto Gismondi**

DIMENSION

- Höhe: **cm 1.7**
- Breite: **cm 70**
- Durchmesser Fuß: **cm 25**
- Max Höhe von der Decke: **cm 165**
- Glühdrahttest: **650°**

INKLUSIVE LICHTQUELLEN

- Kategorie: **Led**
- Anzahl: **7**
- Watt: **5.4W**
- Lichtstrom (lm): **648lm**
- Farbtemperatur(K): **3000K**
- CRI: **90**
- Color Tolerance: **MacAdam 3SDCM**
- Efficacy: **120lm/W**
- Service Life: **50000-L70**

Discovery Suspension - Black

Ernesto Gismondi



IP20    Dimmbar: 

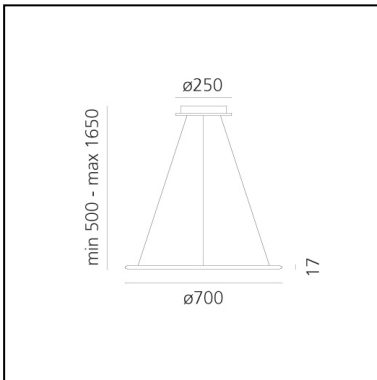

LUMINAIRE

- Watt: **40W**
- Spannung (V): **220-240V**
- Lichtstrom (lm): **2857lm**
- CCT: **3000K**
- Efficiency: **55%**
- Efficacy: **71.44lm/W**
- CRI: **90**
- Dimmable Typology: **Push/DALI**

Anmerkungen

BESCHREIBUNG

Discovery ist ein Element, das nicht in das Ambiente eindringt, nicht hervorsteht und entmaterialisiert ist. Wenn es eingeschaltet wird, gewinnt es dank des Lichts an Volumen und zeichnet die zentrale emittierende Oberfläche. Das Ergebnis ist ein gleichmäßiges Licht, ideal für das Arbeitsambiente. Die große optoelektronische Einheit zusammen mit einer tiefgreifenden Kultur des Projekts und dem technischen Know-how rufen eine ausgesprochen übergreifende und überraschende Lösung hervor, indem die Innovation in Emotionen der Wahrnehmung übertragen wird.

ARTIKELNUMMER: 1999130A

FUNKTIONEN

- Artikelnummer: **1999130A**
- Farbe: **Black**
- Installation: **Pendelleuchte**
- Material: **Technopolymer, aluminium**
- Serie: **Design Collection**
- Anwendungsbereich: **Innenbeleuchtung**
- design: **Ernesto Gismondi**

DIMENSION

- Höhe: **cm 1.7**
- Breite: **cm 70**
- Durchmesser Fuß: **cm 25**
- Max Höhe von der Decke: **cm 165**
- Glühdrahttest: **650°**

INKLUSIVE LICHTQUELLEN

- Kategorie: **Led**
- Anzahl: **7**
- Watt: **5.4W**
- Lichtstrom (lm): **648lm**
- Farbtemperatur(K): **3000K**
- CRI: **90**
- Color Tolerance: **MacAdam 3SDCM**
- Efficacy: **120lm/W**
- Service Life: **50000-L70**

Discovery Suspension - Black - App Compatible

Ernesto Gismondi



IP20    Dimmbar: +  -

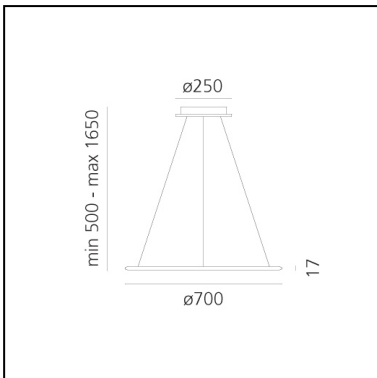

LUMINAIRE

- Watt: **40W**
- Spannung (V): **220-240V**
- Lichtstrom (lm): **2857lm**
- CCT: **3000K**
- Efficiency: **55%**
- Efficacy: **71.44lm/W**
- CRI: **90**
- Dimmable Typology: **Push & APP**

Anmerkungen

BESCHREIBUNG

Discovery ist ein Element, das nicht in das Ambiente eindringt, nicht hervorsticht und entmaterialisiert ist. Wenn es eingeschaltet wird, gewinnt es dank des Lichts an Volumen und zeichnet die zentrale emittierende Oberfläche. Das Ergebnis ist ein gleichmäßiges Licht, ideal für das Arbeitsambiente. Die große optoelektronische Einheit zusammen mit einer tiefgreifenden Kultur des Projekts und dem technischen Know-how rufen eine ausgesprochen übergreifende und überraschende Lösung hervor, indem die Innovation in Emotionen der Wahrnehmung übertragen wird.

ARTIKELNUMMER: 1999130APP

FUNKTIONEN

- Artikelnummer: **1999130APP**
- Farbe: **Black**
- Installation: **Pendelleuchte**
- Material: **Technopolymer, aluminium**
- Serie: **Design Collection**
- Anwendungsbereich: **Innenbeleuchtung**
- design: **Ernesto Gismondi**

DIMENSION

- Höhe: **cm 1.7**
- Breite: **cm 70**
- Durchmesser Fuß: **cm 25**
- Max Höhe von der Decke: **cm 165**
- Glühdrahttest: **650°**

INKLUSIVE LICHTQUELLEN

- Kategorie: **Led**
- Anzahl: **7**
- Watt: **5.4W**
- Lichtstrom (lm): **648lm**
- Farbtemperatur(K): **3000K**
- CRI: **90**
- Color Tolerance: **MacAdam 3SDCM**
- Efficacy: **120lm/W**
- Service Life: **50000-L70**

Discovery Suspension - Bronze

Ernesto Gismondi



IP20    Dimmbar: 

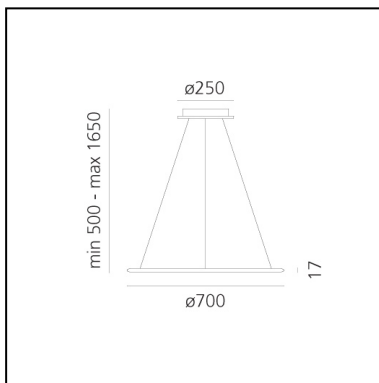

LUMINAIRE

- Watt: **40W**
- Spannung (V): **220-240V**
- Lichtstrom (lm): **2857lm**
- CCT: **3000K**
- Efficiency: **55%**
- Efficacy: **71.44lm/W**
- CRI: **90**
- Dimmable Typology: **Push/DALI**

Anmerkungen

BESCHREIBUNG

Discovery ist ein Element, das nicht in das Ambiente eindringt, nicht hervorsticht und entmaterialisiert ist. Wenn es eingeschaltet wird, gewinnt es dank des Lichts an Volumen und zeichnet die zentrale emittierende Oberfläche. Das Ergebnis ist ein gleichmäßiges Licht, ideal für das Arbeitsambiente. Die große optoelektronische Einheit zusammen mit einer tiefgreifenden Kultur des Projekts und dem technischen Know-how rufen eine ausgesprochen übergreifende und überraschende Lösung hervor, indem die Innovation in Emotionen der Wahrnehmung übertragen wird.

ARTIKELNUMMER: 1999160A

FUNKTIONEN

- Artikelnummer: **1999160A**
- Farbe: **Bronze**
- Installation: **Pendelleuchte**
- Material: **Technopolymer, aluminium**
- Serie: **Design Collection**
- Anwendungsbereich: **Innenbeleuchtung**
- design: **Ernesto Gismondi**

DIMENSION

- Höhe: **cm 1.7**
- Breite: **cm 70**
- Durchmesser Fuß: **cm 25**
- Max Höhe von der Decke: **cm 165**
- Glühdrahttest: **650°**

INKLUSIVE LICHTQUELLEN

- Kategorie: **Led**
- Anzahl: **7**
- Watt: **5.4W**
- Lichtstrom (lm): **648lm**
- Farbtemperatur(K): **3000K**
- CRI: **90**
- Color Tolerance: **MacAdam 3SDCM**
- Efficacy: **120lm/W**
- Service Life: **50000-L70**

Discovery Suspension - Bronze - App Compatible

Ernesto Gismondi



IP20    Dimmbar: +  -

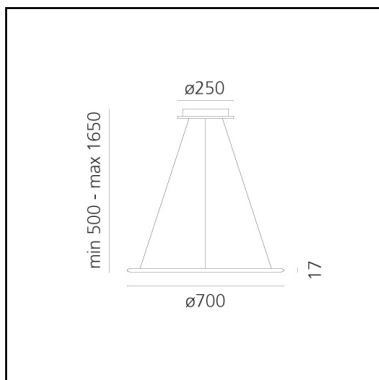

LUMINAIRE

- Watt: **40W**
- Spannung (V): **220-240V**
- Lichtstrom (lm): **2857lm**
- CCT: **3000K**
- Efficiency: **55%**
- Efficacy: **71.44lm/W**
- CRI: **90**
- Dimmable Typology: **Push & APP**

Anmerkungen

BESCHREIBUNG

Discovery ist ein Element, das nicht in das Ambiente eindringt, nicht hervorsticht und entmaterialisiert ist. Wenn es eingeschaltet wird, gewinnt es dank des Lichts an Volumen und zeichnet die zentrale emittierende Oberfläche. Das Ergebnis ist ein gleichmäßiges Licht, ideal für das Arbeitsambiente. Die große optoelektronische Einheit zusammen mit einer tiefgreifenden Kultur des Projekts und dem technischen Know-how rufen eine ausgesprochen übergreifende und überraschende Lösung hervor, indem die Innovation in Emotionen der Wahrnehmung übertragen wird.

ARTIKELNUMMER: 1999160APP

FUNKTIONEN

- Artikelnummer: **1999160APP**
- Farbe: **Bronze**
- Installation: **Pendelleuchte**
- Material: **Technopolymer, aluminium**
- Serie: **Design Collection**
- Anwendungsbereich: **Innenbeleuchtung**
- design: **Ernesto Gismondi**

DIMENSION

- Höhe: **cm 1.7**
- Breite: **cm 70**
- Durchmesser Fuß: **cm 25**
- Max Höhe von der Decke: **cm 165**
- Glühdrahttest: **650°**

INKLUSIVE LICHTQUELLEN

- Kategorie: **Led**
- Anzahl: **7**
- Watt: **5.4W**
- Lichtstrom (lm): **648lm**
- Farbtemperatur(K): **3000K**
- CRI: **90**
- Color Tolerance: **MacAdam 3SDCM**
- Efficacy: **120lm/W**
- Service Life: **50000-L70**